

CROMBERG

CATALOGO ELETTRODOMESTICI 2025



CROMBERG

“andiamo oltre la conservazione”





Cromberg “andiamo oltre la conservazione”

In Cromberg, non ci limitiamo a innovare; superiamo costantemente i confini della tecnologia per trasformare l'esperienza in cucina in qualcosa di unico. La nostra missione va oltre la creazione di elettrodomestici: siamo al servizio di chi ama la perfezione e vuole vivere ogni momento con autenticità e precisione.

Il gusto dell'eccellenza

Cromberg si dedica a custodire e valorizzare il gusto in ogni sua forma. Conserviamo vini e alimenti alla loro temperatura e umidità ideale, mantenendo intatte le proprietà e i sapori che rendono speciale ogni ingrediente. Sappiamo che la conservazione giusta può fare la differenza, e per questo i nostri prodotti sono progettati per rispettare e valorizzare ogni alimento.

La precisione della cottura

I nostri piani a induzione offrono una cottura precisa e uniforme, dando vita a piatti che conservano tutta la loro essenza. In Cromberg, crediamo che la cucina non sia solo una necessità, ma un'arte che merita gli strumenti migliori. Ogni nostro piano a induzione è pensato per chi desidera creare piatti con maestria, sicurezza e semplicità, rendendo possibile ciò che altri considerano impossibile.

Oltre l'innovazione, verso un nuovo stile di vita

Con Cromberg, portiamo nelle vostre case una filosofia di vita, dove la tecnologia si fonde con il rispetto per la qualità. Non ci limitiamo a innovare, ma creiamo soluzioni che anticipano le esigenze, puntando sempre a un'esperienza di eccellenza. La nostra visione non è solo quella di migliorare il presente, ma di costruire un futuro in cui vivere bene diventi uno standard irrinunciabile che altri considerano impossibile.

Per chi desidera non solo cucinare, ma vivere ogni momento con gusto. Per chi apprezza la qualità e ricerca l'eccellenza, ogni giorno.

Cromberg: oltre, insieme.

CROSS DOOR

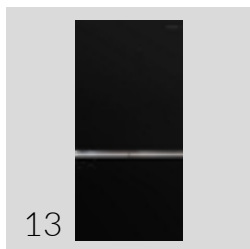

SIDE BY SIDE



COMBINATO



MONOPORTA



CANTINETTE VINO incasso

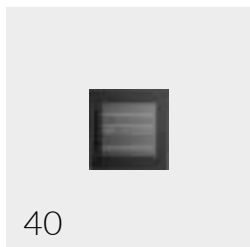
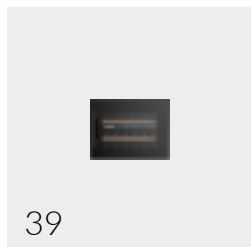

CANTINETTE VINO freestanding

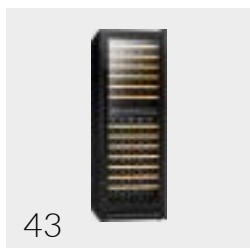
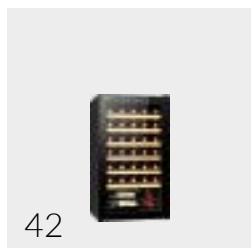

PIANI INDUZIONE



CROMBERG

CROSS DOOR

Cross Door

rivoluziona il concetto di frigorifero. Moderno, elegante, performante, ridefinisce letteralmente il concetto di frigorifero life-style ad alte prestazioni. L'estetica 4 porte abbinata ad una scelta accurata dei materiali sono ciò che da subito distingue la gamma Cross Door.



Total No Frost

grazie all'innovativo sistema di ricircolo dell'aria si evita la formazione di brina all'interno del frigorifero, garantendo la maggior freschezza degli alimenti e migliorandone la conservazione.

Porte in vetro

Le porte in vetro bianco dei nostri frigoriferi sono un'aggiunta elegante e raffinata a qualsiasi cucina. I nostri frigoriferi con porte in vetro bianco soddisfano le esigenze di ogni cucina, creando un'atmosfera di eleganza e raffinatezza.



Luce Led

L'illuminazione a LED è la scelta perfetta per il tuo frigorifero. I LED sono più efficienti dal punto di vista energetico rispetto alle lampadine convenzionali. L'illuminazione a LED non è solo un aspetto essenziale del tuo frigorifero, è anche una scelta emotiva, un modo per mostrare il tuo stile personale. Immagina di aprire il tuo frigorifero e di vedere i tuoi cibi e le tue bevande illuminati da una luce morbida e invitante.

LUCE LED

.....



Display esterno **Soft touch**

Nel display il touch e l'LCD sono integrati sullo stesso strato del pannello. In questo modo la digitazione è molto più sensibile e piacevole, perché gli spessori delle componenti sono ridotti.



.....

PORTE IN VETRO

CROMBERG

CROSS DOOR

.....
Apertura porte 135 °C

.....
**Cassetto +2°C~+8°C
AI Humidity Control**

.....
**Controllo indipendente
temperatura -25°C~-14°C**





illuminazione LED

Schienale in alluminio

**Cassetto +2°C~+8°C
Humidity Control**

Cassetto 0°C

Zona convertibile -20°C~5°C

CROMBERG

CROSS DOOR HRH4P73GW



CARATTERISTICHE PRINCIPALI

Finitura **Vetro bianco**
 Colore fianchi **Grigio**
 Refrigerazione **Total No frost**
 Classe energetica **E**
 Capacità netta totale **522 litri**
 Illuminazione interna **Led**
 Display esterno **Soft touch**
Schienale in alluminio
 Larghezza **91 cm**
 Profondità **69 cm**
 Altezza **190 cm**

FRIGO

Capacità netta frigorifero **343 litri**
 2 cassetti per frutta e verdura
 Cassetto **0°C**
 Funzione **ECO / Vacanza**
 Funzione **blocco bambini**
 Allarme porta aperta

CONGELATORE

Capacità netta congelatore **179 litri**
 Zona convertibile **Fresco e Congelato (-20°C~5°C/O)**
 Congelamento rapido

HRH4P73GW vetro bianco € 1.495

CROMBERG

CROSS DOOR HRH4P73GB



CARATTERISTICHE PRINCIPALI

Finitura **Vetro nero**
 Colore fianchi **Grigio**
 Refrigerazione **Total No frost**
 Classe energetica **E**
 Capacità netta totale **522 litri**
 Illuminazione interna **Led**
 Display esterno **Soft touch**
Schienale in alluminio
 Larghezza **91 cm**
 Profondità **69 cm**
 Altezza **190 cm**

FRIGO

Capacità netta frigorifero **343 litri**
 2 cassette per frutta e verdura
 Cassetto **0°C**
 Funzione **ECO / Vacanza**
 Funzione **blocco bambini**
 Allarme porta aperta

CONGELATORE

Capacità netta congelatore **179 litri**
 Zona convertibile **Fresco e Congelato (-20°C~5°C/O)**
 Congelamento rapido

HRH4P73GB vetro nero € 1.495

CROMBERG

CROSS DOOR





522 litri

91 cm

Cross Door

rivoluziona il concetto di frigorifero. Moderno, elegante, performante, ridefinisce letteralmente il concetto di frigorifero life-style ad alte prestazioni. L'estetica 4 porte abbinata ad una scelta accurata dei materiali sono ciò che da subito distingue la gamma Cross Door.

CROMBERG

CROSS DOOR HRH4P73BX



CARATTERISTICHE PRINCIPALI

Finitura **Black inox (Metal + VCM cover)**

Colore fianchi **Grigio**

Refrigerazione **Total No frost**

Classe energetica **E**

Capacità netta totale **522 litri**

Illuminazione interna **LED**

Display esterno **Soft touch**

Schienale in **alluminio**

Larghezza **91 cm**

Profondità **69 cm**

Altezza **190 cm**

FRIGO

Capacità netta frigorifero **343 litri**

2 cassette per frutta e verdura

Cassetto **0°C**

Funzione **ECO / Vacanza**

Funzione **blocco bambini**

Allarme **porta aperta**

CONGELATORE

Capacità netta congelatore **179 litri**

Zona convertibile **Fresco e Congelato (-20°C~5°C/O)**

Congelamento **rapido**

HRH4P73BX black inox

€ 1.495

CROMBERG

CROSS DOOR HRH4P73SX



CARATTERISTICHE PRINCIPALI

Finitura **Inox (Metal + VCM cover)**

Colore fianchi **Grigio**

Refrigerazione **Total No frost**

Classe energetica **E**

Capacità netta totale **522 litri**

Illuminazione interna **Led**

Display esterno **Soft touch**

Schienale in **alluminio**

Larghezza **91 cm**

Profondità **69 cm**

Altezza **190 cm**

FRIGO

Capacità netta frigorifero **343 litri**

2 cassetti **per frutta e verdura**

Cassetto **0°C**

Funzione **ECO / Vacanza**

Funzione **blocco bambini**

Allarme **porta aperta**

CONGELATORE

Capacità netta congelatore **179 litri**

Zona convertibile **Fresco e Congelato (-20°C~5°C/O)**

Congelamento **rapido**

HRH4P73SX inox € **1.395**

CROMBERG

SIDE BY SIDE

Side by side

Un'opera d'arte che preserva la freschezza dei tuoi cibi. I nostri frigoriferi side by side sono un connubio perfetto tra design elegante e funzionalità avanzata. Le linee pulite e i materiali di alta qualità si fondono per creare un elettrodomestico che non è solo pratico, ma anche un vero e proprio elemento di arredo. Un tocco di classe per una cucina moderna e raffinata



Display esterno Soft touch

Nel display il touch e l'LCD sono integrati sullo stesso strato del pannello. In questo modo la digitazione è molto più sensibile e piacevole, perché gli spessori delle componenti sono ridotti.



Funzione Vacanza

Se ti assenterai per andare in vacanza o se non intendi utilizzare il frigorifero per un tempo prolungato, imposta la funzione Vacanza la temperatura del frigorifero sarà impostata sui 17°C il consumo di elettricità sarà ridotto



442 litri

CROMBERG

91 cm

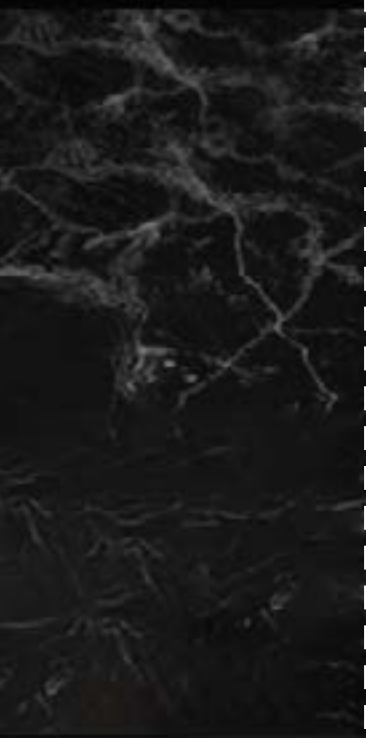

CROMBERG

SIDE BY SIDE HRH2P55NBX



CARATTERISTICHE PRINCIPALI

Finitura **Black inox (Metal + VCM cover)**

Colore fianchi **Nero**

Refrigerazione **Total No frost**

Classe energetica **E**

Capacità netta totale **442 litri**

Luci LED interne **Sky Power**

Display esterno **Soft touch**

Larghezza **91 cm**

Profondità **59 cm**

Altezza **177 cm**

FRIGO

Capacità netta frigorifero **291 litri**

Funzione **Vacanza**

Funzione **blocco bambini**

Allarme **porta aperta**

CONGELATORE

Capacità netta congelatore **151 litri**

Congelamento **rapido**

HRH2P55NBX black inox

€ 990

CROMBERG

SIDE BY SIDE HRH2P55NSX



CARATTERISTICHE PRINCIPALI

Finitura **Inox (Metal + VCM cover)**

Colore fianchi **Grigio**

Refrigerazione **Total No frost**

Classe energetica **E**

Capacità netta totale **442 litri**

Luci LED interne **Sky Power**

Display esterno **Soft touch**

Larghezza **91 cm**

Profondità **59 cm**

Altezza **177 cm**

FRIGO

Capacità netta frigorifero **291 litri**

Funzione **Vacanza**

Funzione **blocco bambini**

Allarme **porta aperta**

CONGELATORE

Capacità netta congelatore **151 litri**

Congelamento **rapido**

HRH2P55NSX inox

€ 890

CROMBERG

FRIGORIFERO COMBINATO DA 60 CM

Il Frigorifero Combinato Cromberg offre una generosa capacità di conservazione, suddivisa tra frigorifero e congelatore, per soddisfare le esigenze di tutta la famiglia.



**L'organizzazione interna
è studiata
per massimizzare lo spazio
e facilitare l'accesso agli alimenti.**

Ripiani in vetro temperato, cassetti per frutta e verdura con controllo dell'umidità e balconcini sulla porta consentono di organizzare gli alimenti in modo efficiente e personalizzato.

CROMBERG

COMBINATO HRHCV46SGB



CARATTERISTICHE PRINCIPALI

Finitura **Vetro nero**
 colore fianchi **Neri**
 Refrigerazione **Total No frost**
 Classe energetica **E**
 Capacità netta totale **323 litri**
 Controllo temperatura **elettronico**
 Display **LED esterno**
 Luci LED interne **Sky Power**
 Cassetti e balconcini **con finitura smoked**
 Larghezza **60 cm**
 Profondità **69 cm**
 Altezza **184 cm**

FRIGORIFERO

Capacità netta frigorifero **219 litri**
 convertibile **Fresco e Congelato (-20°C~-5°C/O)**
 Funzione **ECO / Vacanza**
 Funzione **blocco bambini**
 Allarme **porta aperta**
 Porta **reversibile**

CONGELATORE

Capacità netta congelatore **104 litri**
 Funzione **Super Freeze**

HRHCV46SGB vetro nero

€ 870

CROMBERG

CONGELATORE MONOPORTA

Design moderno e accattivante, unito ad alte prestazioni, donano alla tua cucina un tocco di classe e praticità.

Linee pulite e definite, il congelatore CROMBERG sarà sempre il perfetto alleato per la tua arte culinaria.





FRIGORIFERO MONOPORTA

Perfettamente abbinabile
al suo gemello congelatore.
Re e Regina, carattere ed eleganza;
uniti non si pongono limiti di stile.

IMPORTANTE:

Per un accostamento ideale
del congelatore insieme al frigorifero
vedi kit giunzione frigo/freezer di pagina 28 - 29

CONGELATORE E FRIGORIFERO sono vendibili anche singolarmente

CROMBERG

CONGELATORE e FRIGORIFERO MONOPORTA

PERFETTO GIOCO DELLA PORTA

Tutti i cassetti scorrono perfettamente all'apertura di 90° della porta.

3 CASSETTI ANTICADUTA

I cassetti del congelatore, grandi, trasparenti e resistenti, sono stati progettati per un facile utilizzo e si manterranno a livello ottimale per un carico e scarico sicuro e confortevole.

CAPACITA' 35 LITRI E TENUTA DI 45 KG

Cassetto dotato di guide telescopiche per uno scorrimento facile e maneggevole.



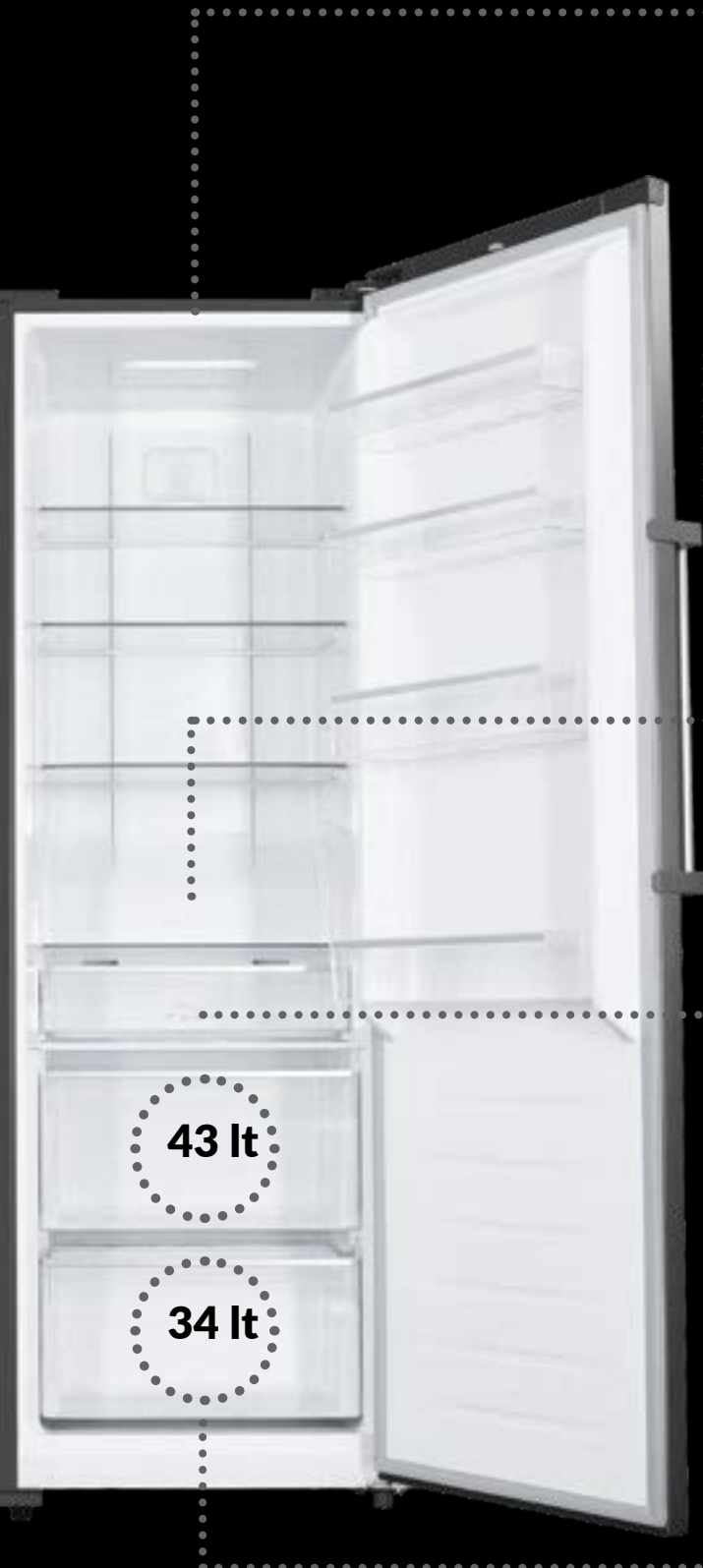

LED LIGHTS

Le luci a LED forniscono una luce brillante e uniforme in tutte le zone.

APERTURA AGEVOLATA

Puoi aprire la porta senza sforzo. La maniglia bilancia la pressione negativa.

AREA SENZA BARRIERE

La parte superiore della cavità è priva di barriere per conservare alimenti più grandi

BOX FRESCO

Questo speciale cassetto indipendente può essere impostato con una temperatura inferiore per conservare perfettamente carne e pesce.

43 lt

34 lt

2 CASSETTI FRUTTA E VERDURA

Gli ampi e robusti scomparti per frutta e verdura scorrono con molta agilità in apertura e in chiusura. Grazie ad un controllo semplice ed intuitivo, l'umidità può essere gestita in base al tipo di prodotto per una conservazione più lunga e ottimale.

CROMBERG

CONGELATORE MONOPORTA HRH1P34BX



CARATTERISTICHE PRINCIPALI

Finitura **Black inox (metal + VCM cover)**

Colore fianchi **Grigio**

Refrigerazione **Total No frost**

Classe energetica **E**

Capacità netta totale **274 litri**

Controllo temperatura **elettronico**

Display **LED esterno**

Sky potente **luce interna a LED**

Larghezza **60 cm**

Profondità **65 cm**

Altezza **185 cm**

CONGELATORE

Cassetti del congelatore **a scorrimento facile**

Funzione **Super Freeze**

Funzione **ECO**

Allarme **porta aperta**

Porta **reversibile**

HRH1P34BX black inox

€ 865

2107000082 kit giunzione frigo\freezer

€ 55

CROMBERG

FRIGORIFERO MONOPORTA HRH1P47BX



CARATTERISTICHE PRINCIPALI

Finitura **Black inox (metal + VCM cover)**

Colore fianchi **Grigio**

Refrigerazione **Total No frost**

Classe energetica **E**

Capacità netta totale **359 litri**

Controllo temperatura **elettronico**

Display **LED esterno**

Sky potente **luce interna a LED**

Larghezza **60 cm**

Profondità **65 cm**

Altezza **185 cm**

FRIGO

Ampio cassetto frutta e verdura

con controllo dell'umidità

Funzione **Power Cool**

Funzione **vacanza**

Porta **reversibile**

HRH1P47BX black inox

€ 795

2107000082 kit giunzione frigo\freezer

€ 55

CROMBERG

TABELLE TECNICHE Cross Door



| CROSS DOOR | | | | |
|---------------------------------------|-----------------------|-----------------------|-----------------------|-----------------------|
| Articolo | HRH4P73GW | HRH4P73GB | HRH4P73SX | HRH4P73BX |
| Colore | vetro bianco | vetro nero | inox | black inox |
| CARATTERISTICHE PRODOTTO | | | | |
| Classe energetica | E | E | E | E |
| Capacità totale (lt) | 522 | 522 | 522 | 522 |
| Capacità frigorifero (lt) | 343 | 343 | 343 | 343 |
| Capacità freezer (lt) | 179 | 179 | 179 | 179 |
| Sistema di refrigerazione | Total No Frost | Total No Frost | Total No Frost | Total No Frost |
| Controllo temperatura | Controllo elettronico | Controllo elettronico | Controllo elettronico | Controllo elettronico |
| Tipologia compressore | Compressore Inverter | Compressore Inverter | Compressore Inverter | Compressore Inverter |
| Funzione congelamento rapido | sì | sì | sì | sì |
| Piedini regolabili | sì | sì | sì | sì |
| Tipologia maniglia | incasso | incasso | incasso | incasso |
| Illuminazione interna a LED | sì | sì | sì | sì |
| SPECIFICHE ENERGETICHE | | | | |
| Corrente nominale (A) | 1,5 | 1,5 | 1,5 | 1,5 |
| Potere congelamento (W) | 180 | 180 | 180 | 180 |
| Consumo energetico annuale AE (kwh/a) | 319 | 319 | 319 | 319 |
| Consumo energetico E 16° (kwh/24h) | 0,508 | 0,508 | 0,508 | 0,508 |
| Consumo energetico E 32° (kwh/24h) | 1,185 | 1,185 | 1,185 | 1,185 |
| Tipo refrigerante/Qt | R600a | R600a | R600a | R600a |
| Livello rumorosità dB(A) | 39 | 39 | 39 | 39 |
| Classe climatica | SN,N,ST,T | SN,N,ST,T | SN,N,ST,T | SN,N,ST,T |
| Tensione/frequenza nominale | 220V-240V, 50Hz | 220V-240V, 50Hz | 220V-240V, 50Hz | 220V-240V, 50Hz |
| SPECIFICHE FRIGO | | | | |
| Ripiani in vetro | 2 | 2 | 2 | 2 |
| Cassetto frutta e verdura | 1 | 1 | 1 | 1 |
| Cassetto convertibile | 1 | 1 | 1 | 1 |
| Cassetto Crisper | 1 | 1 | 1 | 1 |
| Balconcini nel controporta | 6 | 6 | 6 | 6 |
| SPECIFICHE FREEZER | | | | |
| Valutazione in stelle | 4 | 4 | 4 | 4 |
| Capacità di congelamento (kg/24h) | 13 | 13 | 13 | 13 |
| Velocità di refrigerazione (h) | 11 | 11 | 11 | 11 |
| Cassetti freezer | 4 | 4 | 4 | 4 |
| Mezzi cassetti freezer | 2 | 2 | 2 | 2 |
| DIMENSIONI E PESO | | | | |
| Peso netto/lordo (kg) | 121/131 | 121/131 | 121/131 | 121/131 |
| Misure prodotto L x P x H (mm) | 910x690x1900 | 910x690x1900 | 910x690x1900 | 910x690x1900 |
| Misure imballo L x P x H (mm) | 972x725x1993 | 972x725x1993 | 972x725x1993 | 972x725x1993 |
| Quantità per container (40) | 36 | 36 | 36 | 36 |

CROMBERG

TABELLE TECNICHE Side by side

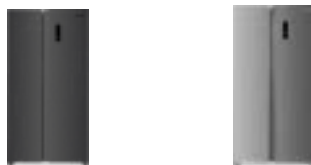

| SIDE BY SIDE | | |
|---------------------------------------|-----------------------|-----------------------|
| Articolo | HRH2P55NBX | HRH2P55NSX |
| Colore | black inox | inox |
| CARATTERISTICHE PRODOTTO | | |
| Classe energetica | E | E |
| Capacità totale (lt) | 442 | 442 |
| Capacità frigorifero (lt) | 291 | 291 |
| Capacità freezer (lt) | 151 | 151 |
| Sistema di refrigerazione | Total No Frost | Total No Frost |
| Controllo temperatura | Controllo elettronico | Controllo elettronico |
| Tipologia compressore | Compressore Inverter | Compressore Inverter |
| Funzione congelamento rapido | Sì | Sì |
| Piedini regolabili | Sì | Sì |
| Tipologia maniglia | incasso | incasso |
| Illuminazione interna a LED | Sì | Sì |
| SPECIFICHE ENERGETICHE | | |
| Corrente nominale (A) | 1,5 | 1,5 |
| Potere congelamento (W) | 150 | 150 |
| Consumo energetico annuale AE (kwh/a) | 287 | 287 |
| Consumo energetico E 16° (kwh/24h) | 0,495 | 0,495 |
| Consumo energetico E 32° (kwh/24h) | 1,077 | 1,077 |
| Tipo refrigerante/Qt | R600a | R600a |
| Livello rumorosità dB(A) | 39 | 39 |
| Classe climatica | SN,N,ST | SN,N,ST |
| Tensione/frequenza nominale | 220V-240V 50Hz | 220V-240V 50Hz |
| SPECIFICHE FRIGO | | |
| Ripiani in vetro | 4 | 4 |
| Cassetto verdura | 1 | 1 |
| Balconcini nel controporta | 3 | 3 |
| SPECIFICHE FREEZER | | |
| Valutazione in stelle | 4 | 4 |
| Capacità di congelamento (kg/24h) | 11,2 | 11,2 |
| Velocità di refrigerazione (h) | 9,5 | 9,5 |
| Ripiani in vetro | 4 | 4 |
| Cassetto freezer | 1 | 1 |
| Balconcini nella controporta | 4 | 4 |
| DIMENSIONI E PESO | | |
| Peso netto/lordo (kg) | 75/82 | 75/82 |
| Misure prodotto L x P x H (mm) | 910x590x1770 | 910x590x1770 |
| Misure imballo L x P x H (mm) | 972x630x1862 | 972x630x1862 |
| Quantità per container (40) | 55 | 55 |

CROMBERG

TABELLE TECNICHE Combinato



| COMBINATO | |
|---------------------------------------|-----------------------|
| Articolo | HRHCV46SGB |
| Colore | vetro nero |
| CARATTERISTICHE PRODOTTO | |
| Classe energetica | E |
| Capacità totale (lt) | 323 |
| Capacità frigorifero (lt) | 219 |
| Capacità freezer (lt) | 104 |
| Sistema di refrigerazione | Total No Frost |
| Controllo temperatura | Controllo elettronico |
| Tipologia compressore | general |
| Funzione congelamento rapido | Si |
| Piedini regolabili | Si |
| Tipologia maniglia | incasso |
| Illuminazione interna a LED | Si |
| SPECIFICHE ENERGETICHE | |
| Corrente nominale (A) | 0,9 |
| Potere congelamento (W) | 110 |
| Consumo energetico annuale AE (kwh/a) | 249 |
| Consumo energetico E 16° (kwh/24h) | 0,457 |
| Consumo energetico E 32° (kwh/24h) | 0,907 |
| Tipo refrigerante/Qt | R600a |
| Livello rumorosità dB(A) | 40 |
| Classe climatica | SN,N,ST |
| Tensione/frequenza nominale | 220-240V 50Hz |
| SPECIFICHE FRIGO | |
| Ripiani in vetro | 2 |
| Cassetto verdura | 1 |
| Balconcini nel controporta | 3 |
| SPECIFICHE FREEZER | |
| Valutazione in stelle | 4 |
| Capacità di congelamento (kg/24h) | 6,4 |
| Velocità di refrigerazione (h) | 10,5 |
| Cassetto freezer | 3 |
| DIMENSIONI E PESO | |
| Peso netto/lordo (kg) | 66/72 |
| Misure prodotto L x P x H (mm) | 600x685x1850 |
| Misure imballo L x P x H (mm) | 640x715x1931 |
| Quantità per container (40) | 72 |

CROMBERG

TABELLE TECNICHE Monoporta



| | MONOPORTA | |
|---------------------------------------|-----------------------|-----------------------|
| Articolo | HRH1P34BX | HRH1P47BX |
| Colore | black inox | black inox |
| CARATTERISTICHE PRODOTTO | | |
| Classe energetica | E | E |
| Capacità totale (lt) | 274 | 359 |
| Capacità frigorifero (lt) | - | 359 |
| Capacità freezer (lt) | 274 | - |
| Sistema di refrigerazione | Total No Frost | Total No Frost |
| Controllo temperatura | Controllo elettronico | Controllo elettronico |
| Tipologia compressore | Compressore | Compressore Inverter |
| Funzione congelamento rapido | sì | sì |
| Piedini regolabili | sì | sì |
| Tipologia maniglia | esterna | esterna |
| Illuminazione interna a LED | sì | sì |
| SPECIFICHE ENERGETICHE | | |
| Corrente nominale (A) | 1,3 | 0,75 |
| Potere congelamento (W) | 140 | 100 |
| Consumo energetico annuale AE (kwh/a) | 246 | 118 |
| Consumo energetico E 16° (kwh/24h) | 0,542 | 0,161 |
| Consumo energetico E 32° (kwh/24h) | 0,805 | 0,485 |
| Tipo refrigerante/Qt | R600a | R600a |
| Livello rumorosità dB(A) | 39 | 40 |
| Classe climatica | SN,N,ST,T | SN,N,ST |
| Tensione/frequenza nominale | 220V-240V 50Hz | 220V-240V 50Hz |
| SPECIFICHE FRIGO | | |
| Ripiani in vetro | NA | 3 |
| Cassetto frutta e verdura | NA | 2 |
| Cassetto verdura | NA | 1 |
| Balconcini nel controporta | NA | 4 |
| SPECIFICHE FREEZER | | |
| Valutazione in stelle | 4 | NA |
| Capacità di congelamento (kg/24h) | 17 | NA |
| Velocità di refrigerazione (h) | 9 | NA |
| Cassetti freezer | 2 | NA |
| Mezzi cassetti freezer | 4 | NA |
| DIMENSIONI E PESO | | |
| Peso netto/lordo (kg) | 68/74 | 64/70 |
| Misure prodotto L x P x H (mm) | 600x650x1850 | 600x650x1850 |
| Misure imballo L x P x H (mm) | 640x690x1931 | 640x690x1931 |
| Quantità per container (40) | 72 | 72 |

CROMBERG

DISEGNI TECNICI cross door e side by side



CROSS DOOR

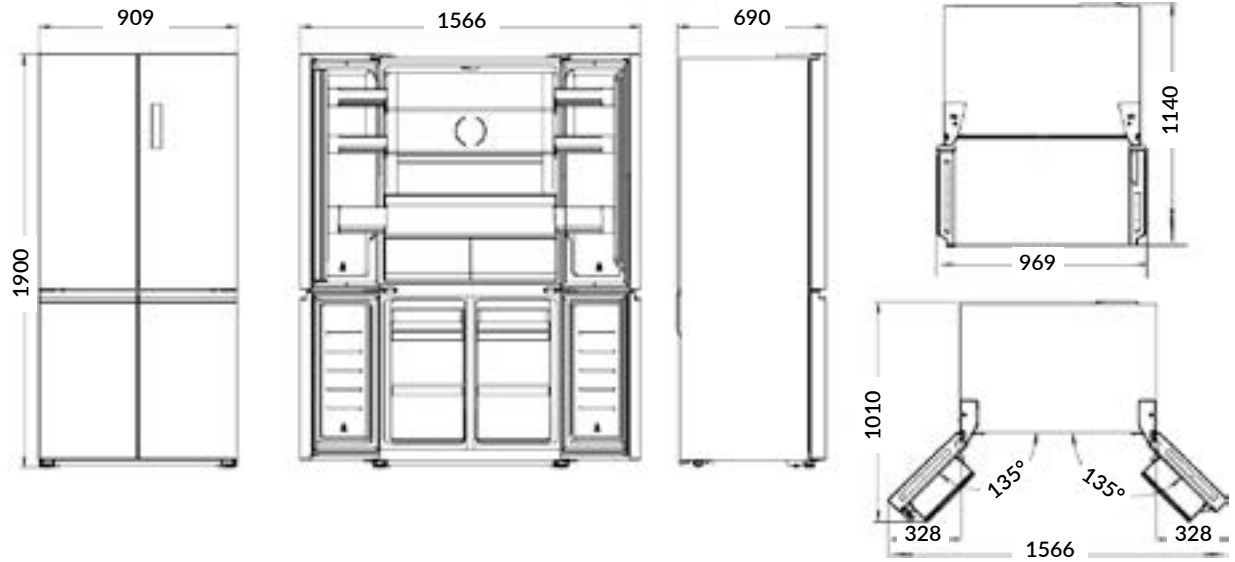

SIDE BY SIDE

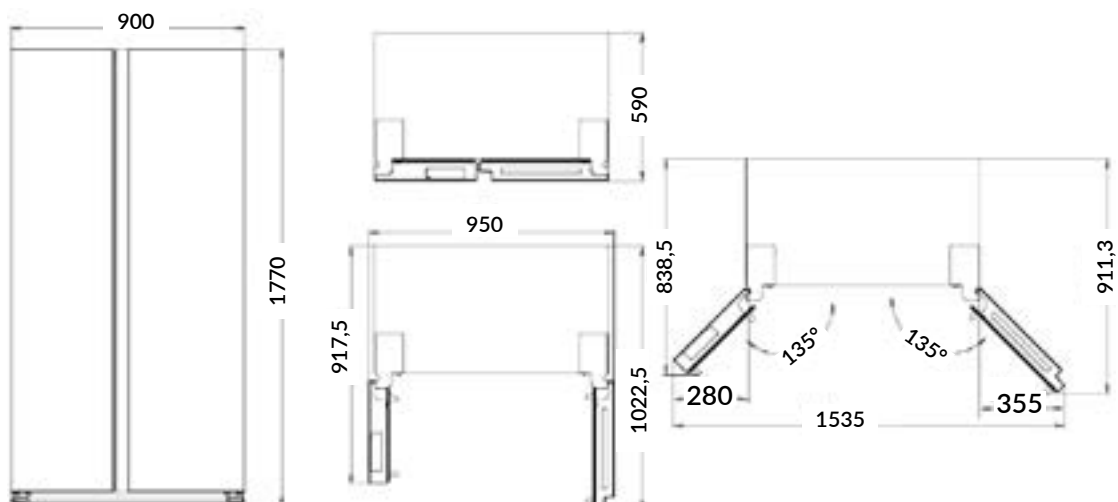

CROMBERG

DISEGNI TECNICI combinato e monoporta



COMBINATO

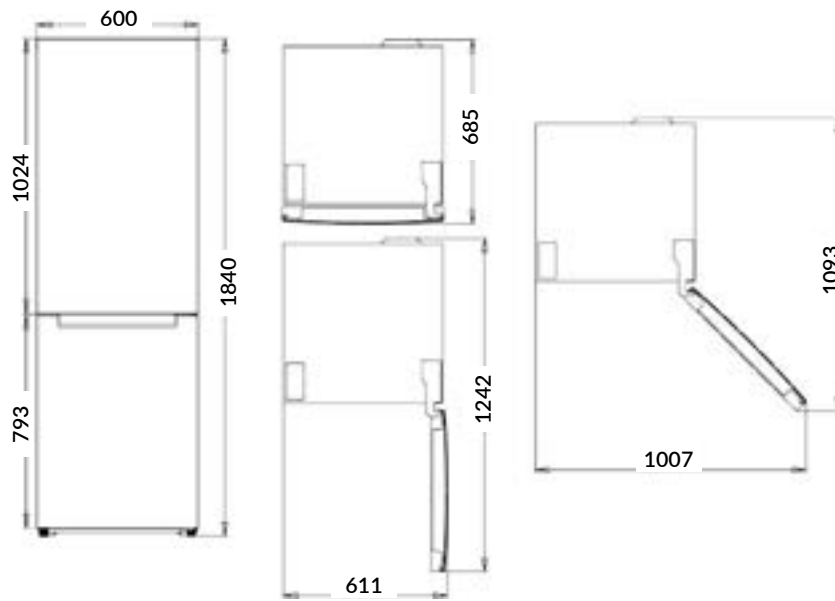

MONOPORTA

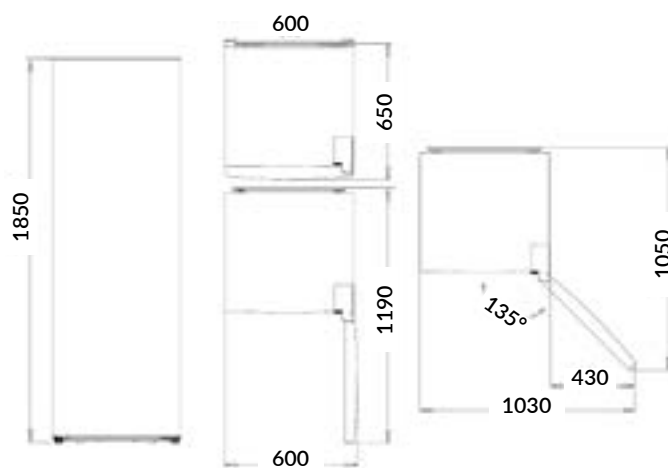

CROMBERG

CANTINETTE VINO

Il piacere della degustazione

Ogni sorso, una storia. Nelle nostre cantinette da incasso, ogni bottiglia trova il suo rifugio perfetto.

Un microclima controllato che esalta i profumi e i sapori più autentici, trasformando ogni degustazione in un viaggio sensoriale indimenticabile. Un angolo di paradiso per i tuoi vini più pregiati.

Condividere momenti unici. Apri le porte della tua cantinetta e lascia che i tuoi ospiti scoprano la magia del vino.

Un momento di convivialità, di scambio e di piacere.

**Crea ricordi indimenticabili
con i tuoi affetti più cari.**







CROMBERG

CANTINETTA VINO INCASSO HWVB4520



CARATTERISTICHE PRINCIPALI

- Porta **in vetro nero**
- Numero bottiglie **20**
- Scaffale **prosecco**
- Ripiani telescopici **in legno**
- Volume stoccaggio tot. **48l**
- Controllo temperatura **Flessibile a due zone**
- Illuminazione interna **LED multicolore (blu e bianco)**
- Porta con chiusura **ammortizzata**
- Porta **reversibile**
- Allarme **porta aperta**
- Controlli **Touch**
- Classe energetica **G (126 kWh/anno)**
- Larghezza **59,2 cm**
- Profondità **55,5 cm**
- Altezza **45,5 cm**
- Rumorosità **LwA (Db(A) re 1 pW) 37**



HWVB4520 cornice vetro nero € 1.990

CROMBERG

CANTINETTA VINO INCASSO HWVB6036



CARATTERISTICHE PRINCIPALI

- Porta **in vetro nero**
- Numero bottiglie **36**
- Scaffale **prosecco**
- Ripiani telescopici **in legno**
- Volume stoccaggio tot. **67l**
- Controllo temperatura **Flessibile a due zone**
- Illuminazione interna **LED multicolore (blu e bianco)**
- Porta con chiusura **ammortizzata**
- Porta **reversibile**
- Allarme **porta aperta**
- Controlli **Touch**
- Classe energetica **G (142 kWh/anno)**
- Larghezza **59,2 cm**
- Profondità **55,5 cm**
- Altezza **58,8 cm**
- Rumorosità **LwA (Db(A) re 1 pW) 38**



HWVB6036 cornice vetro nero € 2.250

CROMBERG

CANTINETTA VINO SOTTOTOP HWVU6051



CARATTERISTICHE PRINCIPALI

- Porta **in vetro nero**
- Numero bottiglie **51**
- Ripiani telescopici **in legno**
- Volume stoccaggio tot. **118l**
- Controllo temperatura **Flessibile a due zone**
- Illuminazione interna **LED multicolore (blu e bianco)**
- Porta con chiusura **ammortizzata**
- Porta **reversibile**
- Allarme **porta aperta**
- Controlli **Touch**
- Filtro **Carbone**
- Classe energetica **G (148 kWh/anno)**
- Larghezza **59,2 cm**
- Profondità **56,8 cm**
- Altezza **82 cm**
- Rumorosità **LwA (Db(A) re 1 pW) 39**



HWVU6051 cornice vetro nero € 1.990

CROMBERG

CANTINETTA VINO FREESTANDING HWDF4734



CARATTERISTICHE PRINCIPALI

Porta **in vetro trasparente**

Numero bottiglie **34**

Ripiani telescopici in legno **6+griglia metallica**

Volume stoccaggio tot. **80l**

Controllo temperatura **Elettronico**

Illuminazione interna **LED**

Capacità di raffreddamento **5° - 18°C**

(temp. Ambiente ≤ 25°C)

Sbrinamento **automatico**

Porta **non reversibile**

Controlli **touch**

Classe energetica **G**

Larghezza **47,4 cm**

Profondità **44 cm**

Altezza **84 cm**

Rumorosità **LwA (Db(A) re 1 pW) 41**



HWDF4734 cornice vetro nero € 430

CROMBERG

CANTINETTA VINO FREESTANDING HWDF60163

163

2
ZONE

LED



CARATTERISTICHE PRINCIPALI

Porta **in vetro trasparente**

Numero bottiglie **163**

Ripiani telescopici **in legno**

Volume stoccaggio tot. **415l**

Controllo temperatura **Elettronico due zone indipendenti**

Illuminazione interna **LED**

Capacità di raffreddamento **5° - 18°C**

indipendente per ogni zona

Sbrinamento **automatico**

Porta **reversibile**

Controlli **Soft touch**

Classe energetica **G**

Larghezza **59,5 cm**

Profondità **68 cm**

Altezza **171 cm**

Rumorosità **LwA (Db(A) re 1 pW) 39**



HWDF60163 cornice vetro nero € 1.790

CROMBERG

DISEGNI TECNICI cantinette vino incasso

HWVB4520

✓ installazione corretta

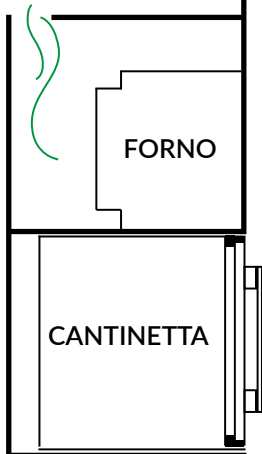

✗ installazione errata

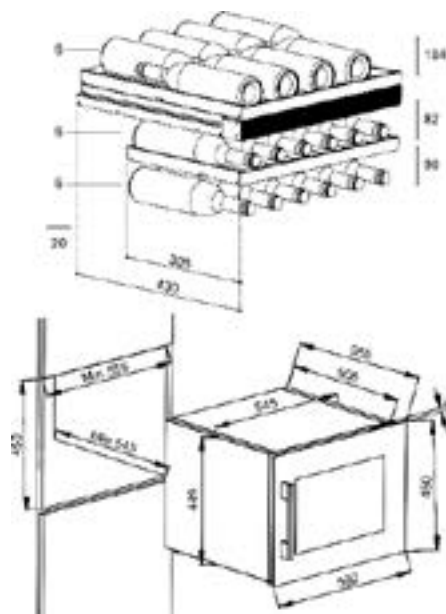
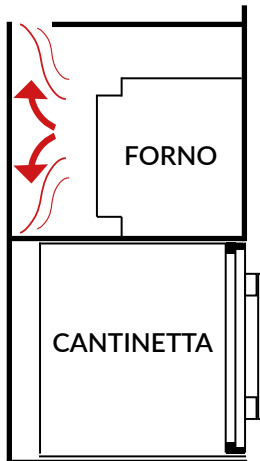

HWVB6036

✓ installazione corretta

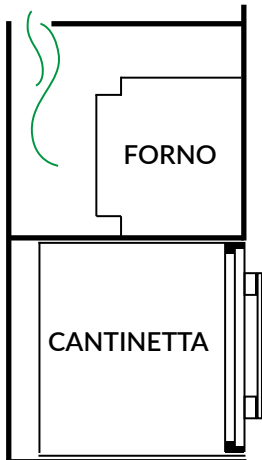

✗ installazione errata

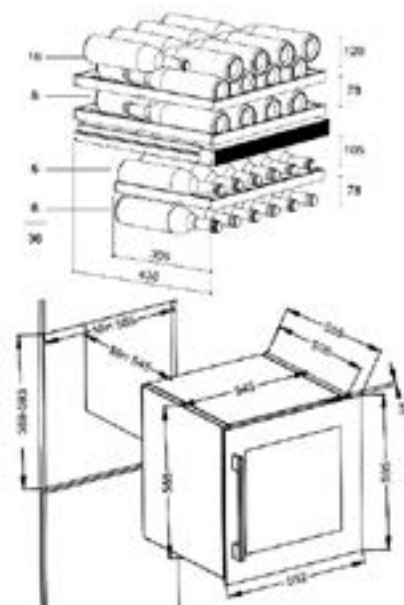
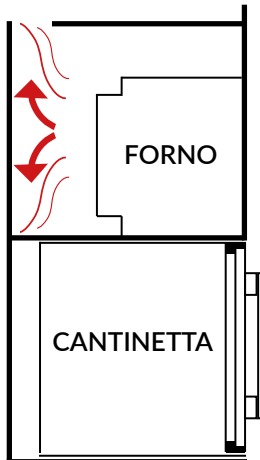

HWVU6051

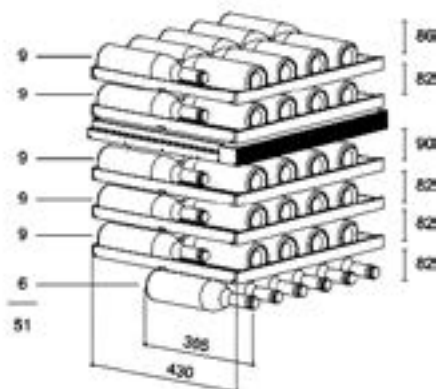
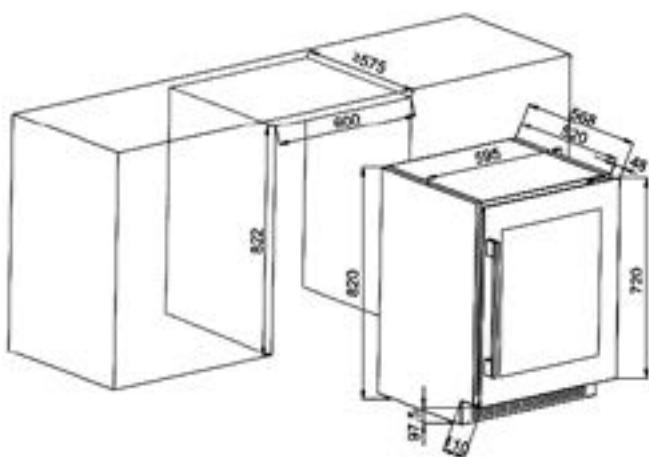

CROMBERG

DISEGNI TECNICI cantinette vino freestanding

HWDF4734

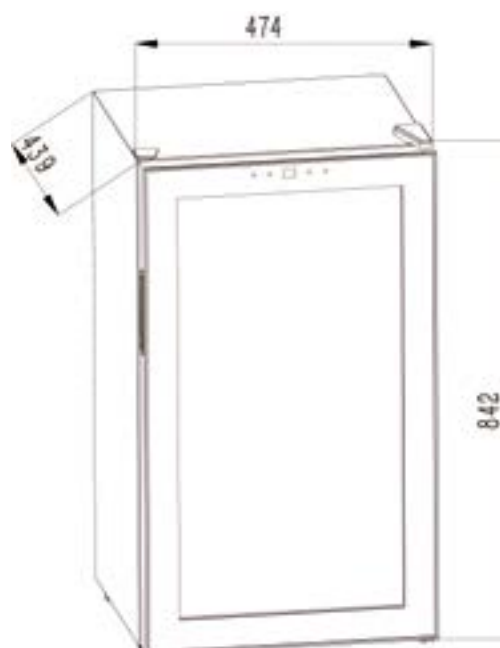

HWDF60163

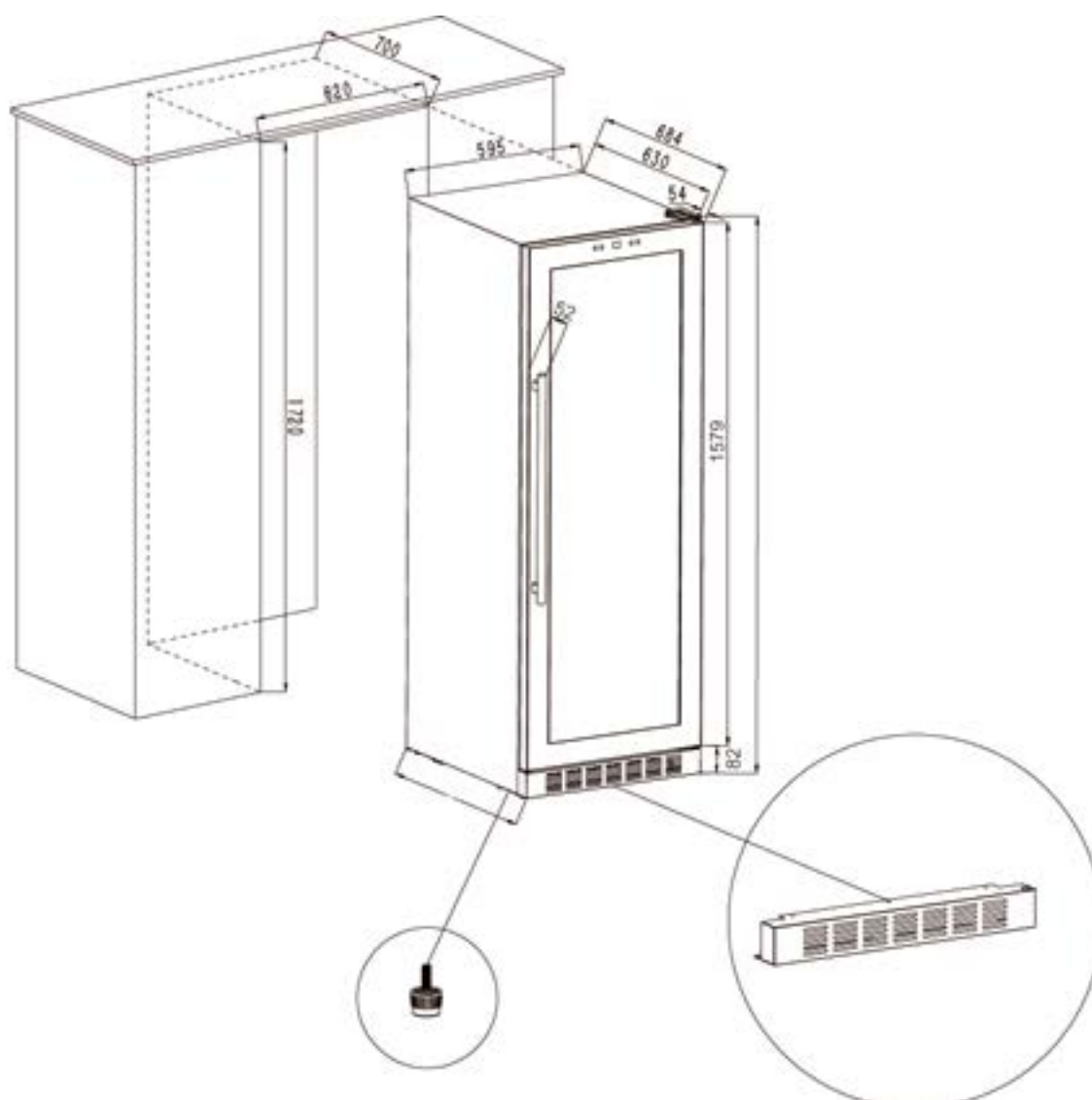

CROMBERG

PIANI COTTURA INDUZIONE

**Energia pura
per creazioni infinite**

L'energia pura incontra la tua creatività. I nostri piani a induzione ti offrono un palcoscenico dove dare vita alle tue ricette più ambiziose. Con un tocco, il calore si accende e si adatta alle tue esigenze, per risultati sempre perfetti. Scopri la libertà di cucinare con l'induzione.



Dal design pulito ed elegante, i piani ad induzione Cromberg sono la scelta ideale per chi vuole **praticità e tanta funzionalità in cucina.**

Non solo portano ad una notevole **efficienza energetica**, ma sono anche **sicuri, facili da pulire e ricchi di funzionalità** avanzate che ti aiuteranno a preparare piatti deliziosi nella metà del tempo rispetto ad un piano tradizionale.



CROMBERG

PIANO INDUZIONE 60 cm HIK60FB



CARATTERISTICHE PRINCIPALI

Potenza massima **7000W**

Regolatore di potenza **Si**

Tensione di alimentazione **220-240V~, 50/60Hz**

Zone cottura **4 + doppia zona bridge**

Zona 1/2/3/4 **190 mm / 1800 - 2100W**

Zona bridge **390 * 210 mm / 3000 - 3400W**

Comandi **Round slider**

Finitura **Vetro nero**

Blocco **sicurezza bambini**

Funzione **"Start & Stop", "Mantieni caldo"**

Boost, Timer

Illuminazione **Backlight**

Misure piano **59x52 cm**

Misure foro incasso **56x 49 cm**



HIK60FB vetro nero

€ 490

CROMBERG

PIANO INDUZIONE 60 cm **HIK604B**



CARATTERISTICHE PRINCIPALI

Potenza massima **6400W**

Regolatore di potenza **Si**

Tensione di alimentazione **220-240V~ 50/60Hz**

Zone cottura **4**

Zona Boost **180 mm / 1800 - 2000W**

Zona 2 **160 mm / 1400W**

Zona 3 **180 mm / 1800W**

Zona 4 **160 mm / 1400W**

Comandi **Touch**

Finitura **Vetro nero**

Blocco **sicurezza bambini**, **Boost**, **Timer**

Illuminazione **Backlight**

Misure piano **59x52 cm**

Misure foro incasso **56x 49 cm**



HIK604B vetro nero

€ 295

CROMBERG

PIANO INDUZIONE DOMINO 30 cm **HIK30FB**



CARATTERISTICHE PRINCIPALI

Potenza massima **3500W**

Tensione di alimentazione **220-240V~, 50/60Hz**

Zone cottura **2 + zona bridge**

Zona 1 **180*180 mm / 2000W**

Zona 2 **180*180 mm / 1500W**

Zona bridge **360*180 mm / 3000W**

Comandi **Touch**

Finitura **Vetro nero**

Blocco **sicurezza bambini**

Funzione **"Start & Stop"**

Timer

Illuminazione **Backlight**

Misure piano **29x52 cm**

Misure foro incasso **27x 49 cm**



HIK30FB vetro nero

€ 190

HIK60FB

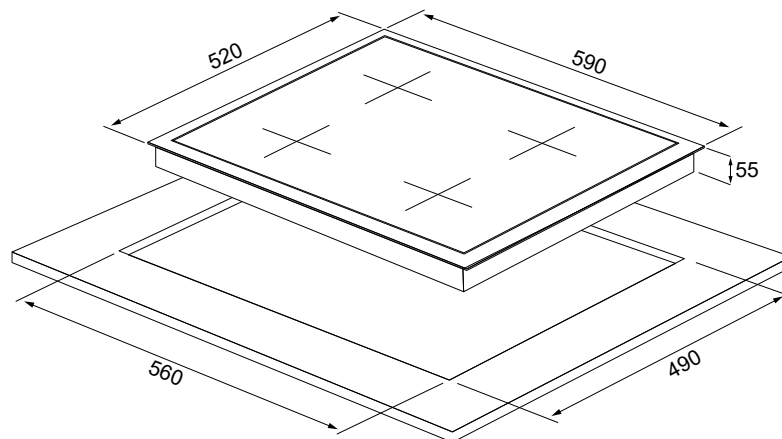

HIK604B

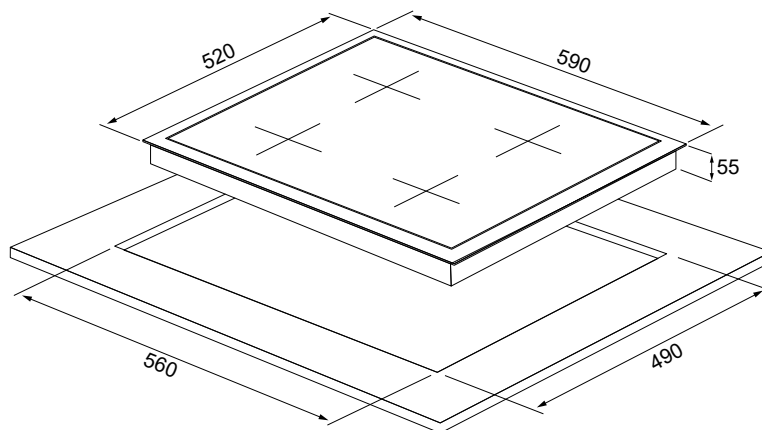

HIK30FB

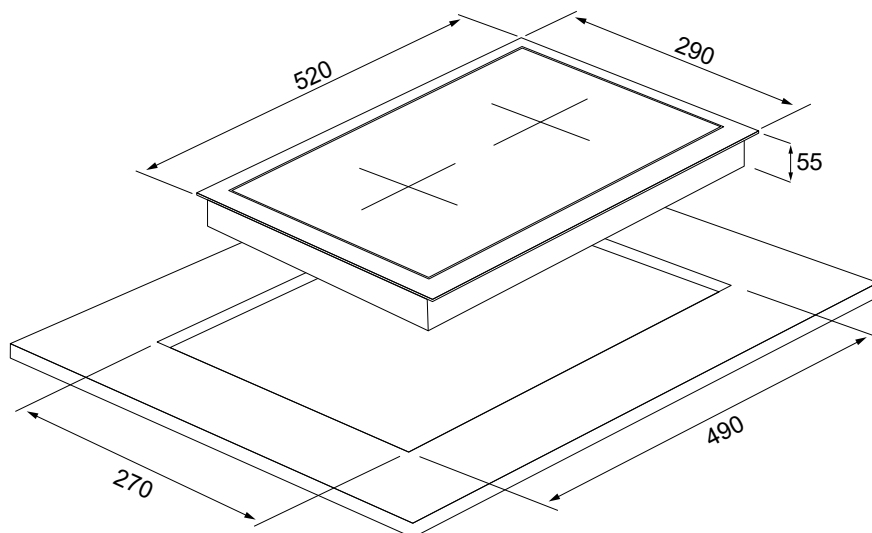

CROMBERG

LEGENDA ICONE



TOTAL NO FROST

grazie all'innovativo sistema di ricircolo dell'aria si evita la formazione di brina all'interno del frigorifero, garantendo la maggior freschezza degli alimenti e migliorandone la conservazione.



COMPRESSORE INVERTER

il compressore di ultima generazione migliora le prestazioni di raffreddamento ed efficienza energetica. Inoltre è estremamente silenzioso.



DISPLAY ESTERNO SOFT TOUCH

Nel display il touch e l'LCD sono integrati sullo stesso strato del pannello. In questo modo la digitazione è molto più sensibile e piacevole, perché gli spessori delle componenti sono ridotti.



ILLUMINAZIONE LED

I sistemi di illuminazione a LED non garantiscono solo un risparmio in termini di consumi energetici domestici, ma hanno anche un livello di emissioni molto ridotto.



ALLARME PORTE APERTE

questo dispositivo emette un segnale acustico quando la porta del frigorifero viene lasciata aperta.



FUNZIONE ECO / Vacanza

se ti assenterai per andare in vacanza o se non intendi utilizzare il frigorifero per un tempo prolungato, imposta la funzione Vacanza e temperatura del frigorifero sarà impostata sui 17°C il consumo energetico sarà ridotto.



SICUREZZA BAMBINI

questa funzione evita che vengano attivati dei comandi non corretti, impedendo l'uso dei pulsanti del display.

CROMBERG

ASSISTENZA TECNICA



PENSATI PER DURARE A LUNGO

la gamma di frigoriferi Cromberg risponde a precisi standard di qualità, sia di efficienza prestazionale sia di durabilità tecnica.

ASSISTENZA SUI PRODOTTI CROMBERG

In caso di necessità, abbiamo un provider nazionale di assistenza con un numero dedicato. Garantiamo interventi rapidi grazie ai Centri di assistenza autorizzati sul territorio, con personale altamente qualificato e aggiornato per soddisfare al meglio le esigenze dei nostri consumatori.

SERVIZIO CLIENTI:

Tel: +39 02 8362 3620

Email: assistenza@handoversrl.com





CROMBERG

Handover Srl
Via San Carlo 121
20811 Cesano Maderno (MB)
CF/P.IVA 12745580964
Cap. Soc. € 20.000,00 i.v.
REA : MB - 2681431

Tel: +39 0362 1543309

info@handoversrl.com